

**REX**  
TECHNOLOGIE

INNOVACIÓN Y PERFECCIÓN



Linea de corte  
de embutidos

# RSS 70



## Máxima potencia de corte - conexiones precisas

El sistema de corte REX RSS 70 es flexible y universal. Es apto tanto para el uso como dispositivo individual o como conectado al sistema de calibrado REX RKS 85, obteniendo así un sistema completamente automático de corte continuo después de la embutición.

La cuchilla de tres filos en forma de hoz, separa los embutidos con gran precisión en el punto deseado. De este modo se incrementa la potencia de corte, la cual está accionada por el servo motor REX.

Ya sea para tripa natural o artificial, el RSS 70 convence por su gran capacidad de producción.

La estructura de la maquina está fabricada en acero inoxidable con el característico diseño higiénico REX que garantiza una limpieza total y de fácil acceso. Una pantalla protectora, asegura la protección de la unidad de control durante el proceso de limpieza.

La pantalla táctil es grande y de fácil manejo y programación. Para trabajo en línea, el control de la máquina de corte se hace desde la embutidora. Lo que simplifica el proceso y ofrece una sencilla y rápida visualización de todos datos

Las cintas de entrada y salida se adaptan de manera fácil a los diferentes calibres de tripa, y aseguran una alimentación continua y fiable de los embutidos hasta la unidad de corte aun si es alimentada manualmente. Opcionalmente, podemos equipar la máquina con un sistema de ajuste de calibre electrónico que incluso hace más fiable y sencillo el proceso de corte.

### Características destacables de la RSS 70:

- Un diseño que supera todos los requisitos higiénicos
- Posibilidad de trabajo "individual" o "en línea" si es conectada a la RKS 85
- Manejo muy sencillo gracias a su intuitiva gran pantalla táctil.
- Moderno concepto de accionamiento por servomotor que garantiza una gran producción.

### Equipamiento opcional:

- Ajuste automático de calibre de las cintas transportadoras
- Pisador para la cinta transportadora de entrada
- Posibilidad de conexión a la RKS 85
- Tensiones especiales

Cuchilla de 3 filos en forma de hoz



Corte de separación exacto

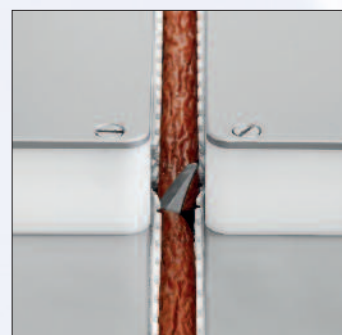

Cintas transportadoras

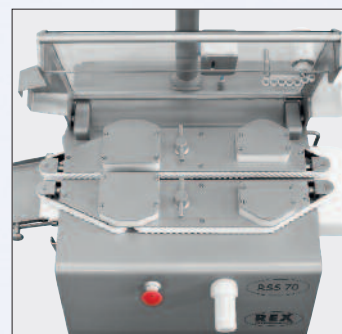

# RKS 85 & RSS 70



## Compatible y universal

En la Línea de Corte REX, la RSS 70 conectada al Calibrador RKS 85, alcanza su máxima productividad y le beneficia de un sistema de separación de embutidos completamente automático.

En este proceso en línea, la cortadora es controlada desde la pantalla de la embudidora simplificando así la programación y la visión de los datos por parte del operario.

Este proceso también se puede controlar, si se desea, desde la gran pantalla táctil de la RSS 70 que le garantiza una fácil programación y manejo de la misma.



### Compatible

Conexión rápida y sencilla de línea



### Flexible

Ajuste automático del calibre



### Esencial

El reconocimiento del punto de corte



## Datos técnicos RSS 70

Conexión de línea	Directa al RKS 85 de RVF 400, 700 y 900
Potencia de corte:	Hasta 1.200 cortes/min. (en función a la longitud del embutido y a la clase de tripa)
Clases de tripa	Todas las tripas artificiales y naturales
Longitudes de corte	mín. 40 mm, máx. 800 mm
Calibres	14 a 40 mm
Consumo de corriente	400 V / 50 – 60 Hz, 4 KW, 16 Ampere Fusible previo
Peso neto	260 kg

## ■ Dimensiones RSS 70

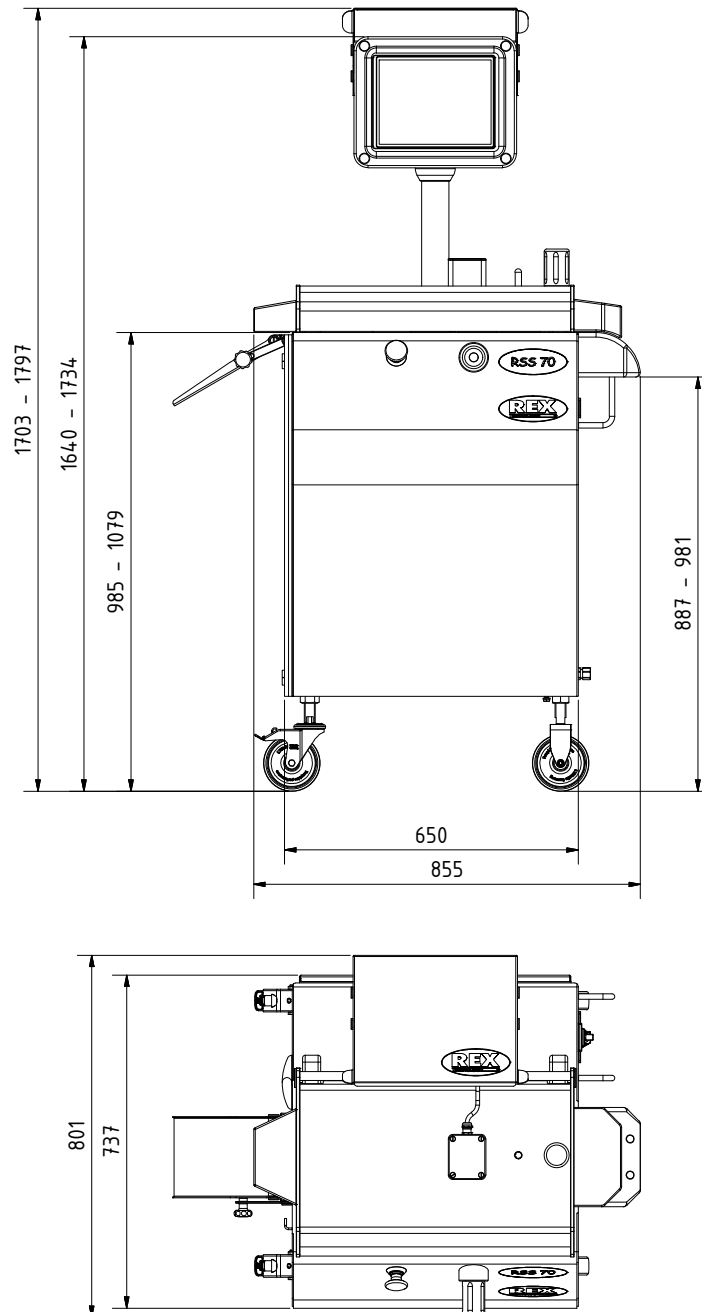

## ■ Dimensiones RVF 400 o 700 con RKS 85 y RSS 70

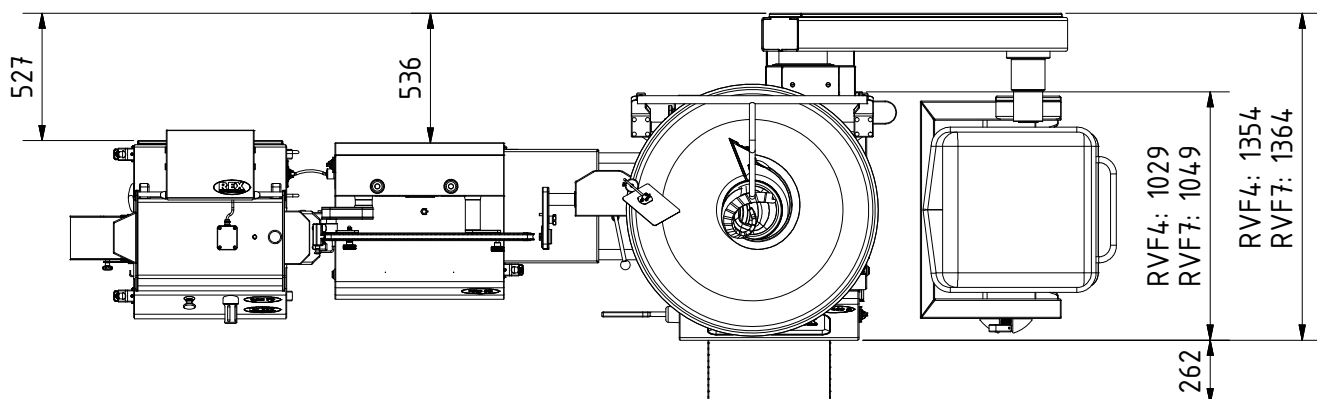
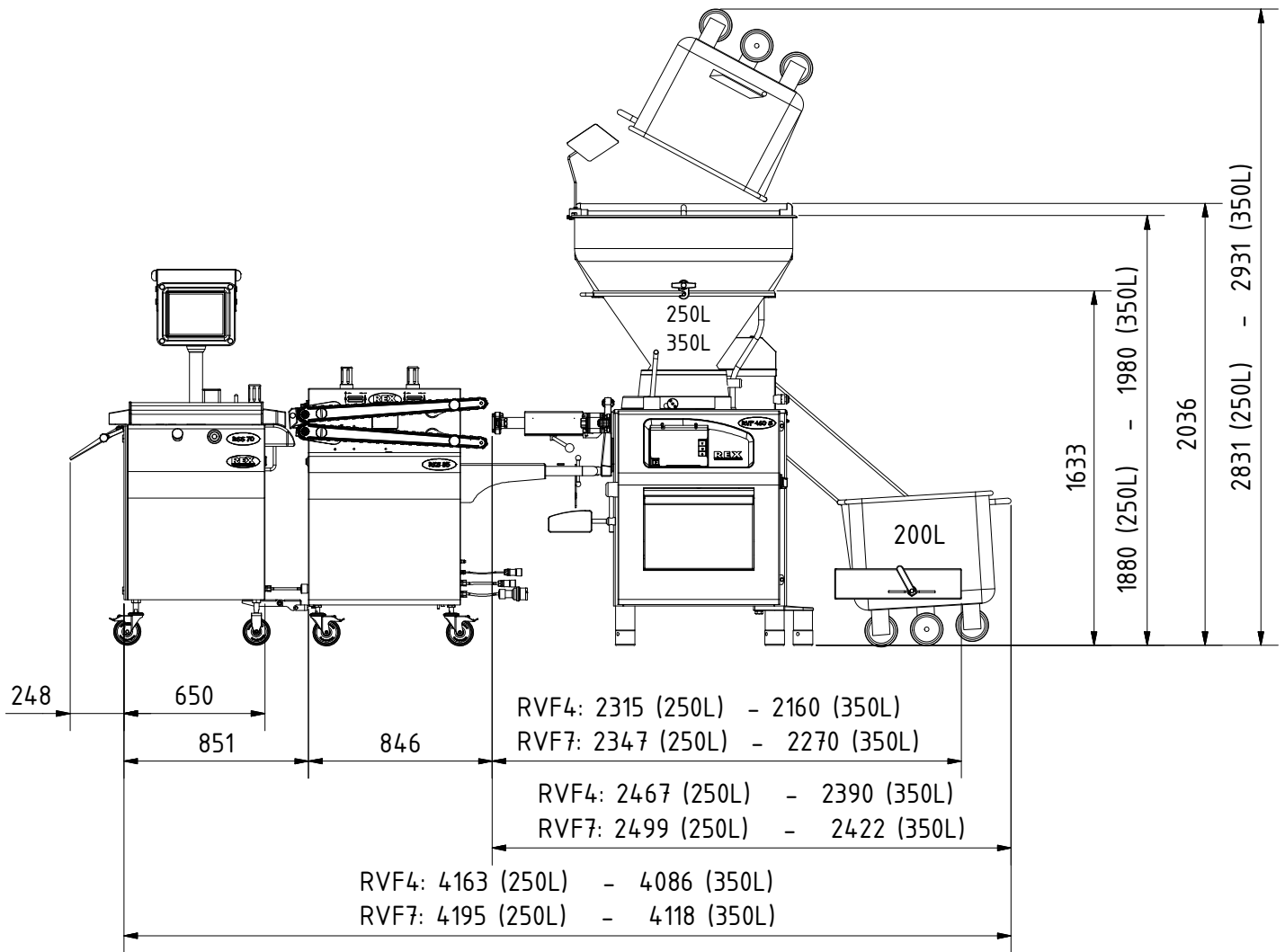



REX Technologie GmbH & Co. KG  
Irlachstrasse 31 • A-5303 Thalgau  
Phone +43(0)6235-6116-0 • Fax +43(0)6235-6529  
E-Mail: [sales@rex-technologie.com](mailto:sales@rex-technologie.com)  
[www.rex-technologie.com](http://www.rex-technologie.com)

